

rainbow[®]
POWERNOZZLE[™]

MANUALE DELLE ISTRUZIONI

Importanti istruzioni di sicurezza



QUESTO SIMBOLO SIGNIFICA 'ATTENZIONE' Quando si usa un apparecchio elettrico, occorre sempre seguire precauzioni basilari, compreso quanto segue:



QUESTO SIMBOLO SIGNIFICA 'SI PREGA DI LEGGERE TUTTE LE ISTRUZIONI PRIMA DELL'USO DI QUESTA UNITÀ'

1. Usare solo come descritto in questo manuale. Usare soltanto con il modello Rainbow RHCS19.
2. Per ridurre il rischio di scoss e elettric , usare solo .
3. Per evitare il rischio di incendio, non aspirare qualsiasi cosa che bruci o produca fumo, come sigarette, fiammiferi o ceneri calde.
4. Per evitare scosse elettriche, non maneggiare la spina o il Power Nozzle con mani bagnate.
5. Per evitare lesioni, non mettere alcun oggetto nelle aperture. Non usare se le aperture sono bloccate; eliminare polvere, lanugine, capelli e qualsiasi cosa che possa ridurre il flusso dell'aria
6. Per evitare lesioni, tenere capelli, lembi degli abiti, dita e tutte le parti del corpo lontano dalle aperture e dalle parti mobili.
7. Per ridurre il rischio di scoss e elettric , usare solo per raccogliere polvere asciutta. Non usare il Power Nozzle in ambienti esterni o su superfici bagnate.
8. Per ridurre infortuni causati da parti mobili, staccare la spina dall prima di pulizi e manutenzione .
9. Questo Power Nozzle utilizza un doppio isolamento. Usare solo ricambi . Consultare le istruzioni per la riparazione di elettrodomestici a doppio isolamento.
10. Un elettrodomestico a doppio isolamento è contrassegnato da parol "A DOPPIO ISOLAMENTO" o il simbolo del doppio isolamento (due quadrati concentrici).  In un elettrodomestico a doppio isolamento, invece della messa a terra sono forniti due sistemi di isolamento. Nessun meccanismo di messa a terra è fornito su un elettrodomestico a doppio isolamento, né all'elettrodomestico va aggiunta alcuna messa a terra. La riparazione di un elettrodomestico a doppio isolamento richiede estrema attenzione e conoscenza del sistema, e deve essere eseguita solo da personale qualificato. I ricambi per un elettrodomestico a doppio isolamento devono essere alle parti .
11. Per evitare il rischio di incendio, non usare per raccogliere liquidi infiammabili, come il carburante, né usare in aree dove potrebbero essercene.
12. Il Rainbow può essere usato da bambini di almeno 8 anni di età e da persone con ridotte capacità fisiche, sensoriali o mentali o carenti di esperienza e conoscenza, se queste sono sottoposte a supervisione o sono state istruite in merito all'uso del Rainbow in modo sicuro e se si rendono conto dei potenziali pericoli. I bambini devono essere sorvegliati per assicurare che non usino il Rainbow come un giocattolo. Pulizia e manutenzione dell'utente non dovranno essere eseguite da bambini.
13. Usare il Power Nozzle solo per raccogliere polvere asciutta. Non usare all'aperto o su superfici bagnate.
14. Non raccogliere mai oggetti appuntiti o taglienti con il Power Nozzle. Oggetti quali spilli, forcine per capelli, puntine da disegno, pastelli, e matite potrebbero causare danni al rullo della spazzola o alla cinghia.
15. Assicurarsi sempre che la spina del Rainbow sia staccata dall prima di collegare il Power Nozzle.
16. Non oliare il motore. Il motore è permanente lubrificato e sigillato.
17. Consultare il fabbricante del pavimento prima di usare il Power Nozzle su pavimenti a superfici dure. Quindi fare una prova con il Power Nozzle su un'area poco visibile per verificare che il pavimento non resti danneggiato.
18. Il Power Nozzle NON deve essere usato su pavimenti a superfici dure con finitura lucida o lucidata. Inoltre, quando SI TRASPORTA il Power Nozzle su pavimenti a superficie dura con finitura lucida o lucidata, il Power Nozzle NON deve essere in funzione E devono essere in posizione verticale E il Power Nozzle inclinato all'indietro sulle due ruote posteriori trasport su pavimenti a superficie dura con finitura lucida o lucidata.

Rainbow® Power Nozzle™

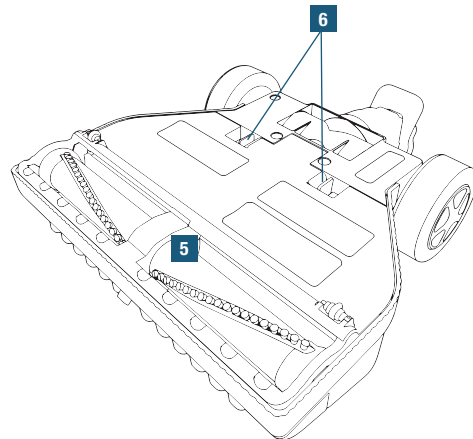
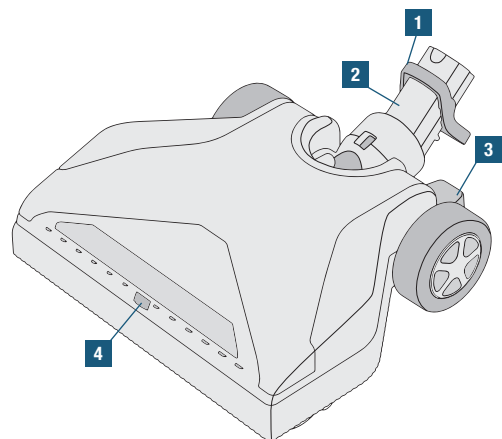

1. Dispositivo di sgancio
2. Snodo
3. Pedale di sgancio blocco posizione verticale
4. Controllo flusso d'aria
5. pazzola
6. Linguette di sgancio della piastra di base

Contattare un distributore Rainbow autorizzato per sostituire la cinghia Power Nozzle e altre parti.

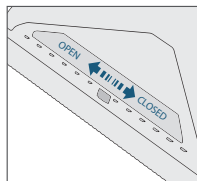

Controllo flusso d'aria

Il Power Nozzle è caratterizzato dalla capacità di controllare la portata del flusso d'aria. **Per superfici delicate, come tappeti, tappeti a microfibre e materassi, usare con dell'aria in posizione OPEN [APERTO].**

Per tutti gli altri scopi, usare il Power Nozzle con il dell'aria in posizione **CLOSED [CHIUSO].**

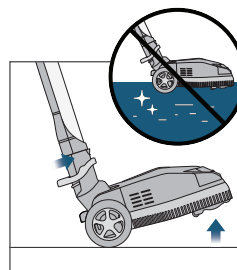

Superficie dura con finitura lucida o lucidata

⚠ ATTENZIONE: il Power Nozzle **NON** deve essere usato su pavimenti con superficie dura con rifinitura lucida o lucidata.

Inoltre, quando SI TRASPORTA il Power Nozzle su pavimenti a superficie dura con finitura lucida o lucidata, il Power Nozzle **NON** deve essere in funzione E devono essere in posizione VE E il Power Nozzle inclinato all'indietro sulle due ruote posteriori trasport su pavimenti a superficie dura con finitura lucida o lucidata.

Guida alla risoluzione dei problemi

Questo elettrodomestico Rainbow è stato accuratamente collaudato e ispezionato. Nell'eventualità di problemi di limitata rilevanza, le seguenti procedure di risoluzione dei problemi possono aiutare a identificare e rettificare il problema. Se non si è in grado di riparare il guasto, contattare il Distributore Rainbow autorizzato per l'assistenza tecnica. Qualsiasi procedura di servizio non elencata qui di seguito deve essere eseguita da un Distributore Rainbow autorizzato o dal Centro di assistenza.

! AVVERTENZA: scollegare l'alimentazione elettrica prima di eseguire la manutenzione dell'unità, altrimenti ciò potrebbe causare scosse elettriche o lesioni personali.

PROBLEMA	POSSIBILE CAUSA	POSSIBILE SOLUZIONE
Il motore del Power Nozzle non funziona.	Grilletto del manico non attivato.	Premere il grilletto sul manico del tubo.
	non connesso.	Assicurarsi che il tubo sia connesso correttamente.
	Mancata connessione del tubo.	Assicurarsi che il tubo sia fissato correttamente.
Il motore del Power Nozzle funziona ma la spazzola non gira.	È scattato il motore a reimpostazione automatica.	Spegnere il Rainbow. Lasciare spento per 30 secondi. Riaccendere il Rainbow.
	La cinghia è rotta.	Scollegare l'alimentazione; rimuovere la piastra di base; assicurarsi che la spazzola ruoti liberamente; sostituire la cinghia.
La spazzola del Power Nozzle si è fermata e non ruota neanche a mano.	Oggetto incastrato nel corpo della spazzola.	Scollegare l'alimentazione; rimuovere il corpo estraneo; assicurarsi che la spazzola ruoti liberamente.
	Cuscinetto usurato.	Contattare un Distributore Rainbow autorizzato o Centro di assistenza per sostituire il rullo della spazzola.
Il Power Nozzle non raccoglie bene i detriti.	Il tubo è intasato.	
	o tubo flessibile intasati.	Scollegare l'alimentazione; rimuovere l'ostruzione; collegare al Rainbow; assicurarsi che l'aria circoli liberamente nel tubo flessibile.
	Setole non a contatto con il tappeto.	Assicurarsi che la piastra di base sia completamente in sede prima di bloccarla; sostituire la spazzola se le setole si sono consumate e sono troppo corte.

Assemblaggio e funzionamento del Power Nozzle™

Assemblaggio

1. Prima di usare il Power Nozzle, seguire la Guida di avvio rapido Rainbow per il Rainbow.
2. Inserire il Power Nozzle inferiore con l'estremità maschio nell'apertura ubicata in cima al Power Nozzle. Premere verso il basso fino allo scatto in sede del pulsante di blocco.

Funzionamento

3. Inserire la spina di alimentazione del Rainbow.
4. Premere verso il basso sul pulsante dell'alimentazione principale. Il Rainbow si avvierà sempre alla massima velocità.
5. Per modificare la posizione verticale, usare il piede sinistro per premere sul pedale di sgancio del blocco verticale. Quindi tirare all'indietro.
6. Per attivare il Power Nozzle, premere il grilletto sul manico del tubo flessibile. Rilasciare il grilletto per spegnere il Power Nozzle.
7. Spostare lentamente il Power Nozzle avanti e indietro sul tappeto con movimenti liberi ed agevoli consentendo al Power Nozzle di agire efficacemente.

8. Per bloccare il Power Nozzle in posizione verticale, usare il piede sinistro e premere il pedale di blocco verticale. Quindi, afferrare il tubo flessibile e spingere in avanti sino a quando questo non sia completamente nelle linguette di bloccaggio. Rilasciare il pedale di blocco verticale.

9. Per staccare il Power Nozzle dal Rainbow, mettere il piede sul dispositivo di sgancio sopra lo snodo.

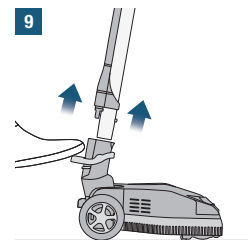
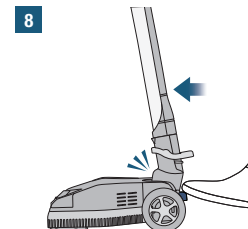
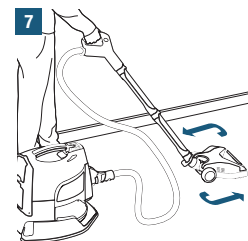
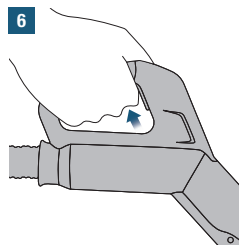
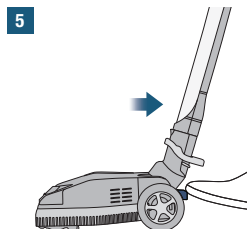
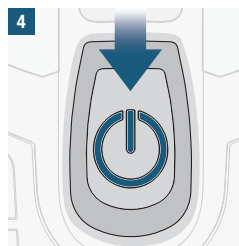
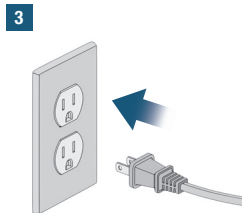
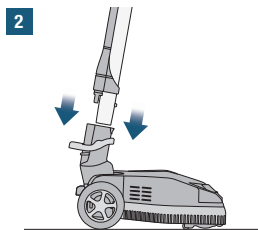

Sostituzione della cinghia Power Nozzle™

Per prestazioni ottimali, consigliamo di sostituire la cinghia del Power Nozzle Rainbow ogni 12/18 mesi o quando si nota una ridotta efficacia dell'effetto pulente. La confezione del Power Nozzle contiene una cinghia di ricambio che può essere facilmente sostituita in pochi minuti. Questa cinghia di ricambio si trova di scorta sotto la piastra di base. Per ulteriori cinghie di ricambio contattare un Distributore Rainbow autorizzato.

! AVVERTENZA: Prima di riparazioni/sostituzioni, scollegare sempre dalla di alimentazione elettrica.

1. Capovolgere il Power Nozzle. Premere simultaneamente le due linguette a scatto, tirarle verso l'alto e ruotare la piastra di base verso la parte anteriore del Power Nozzle per sganciare la piastra di base.
2. Il portellino del retro per scoprire la cinghia e la puleggia motore.
3. Usando un giravite a testa piatta, fare leva verso l'alto sulle due estremità del rullo della spazzola fino a staccarlo dal Power Nozzle.
4. Rimuovere la cinghia dalla puleggia del motore e quindi rimuovere il rullo della spazzola dal Power Nozzle.
5. Gettare via la cinghia usurata o rotta e sostituirla con una nuova. Allineare le scanalature della nuova cinghia con le scanalature al centro della puleggia sul rullo della spazzola.
6. Orientare il rullo della spazzola in modo che le setole appaiano come illustrato nella Figura 6. Il rullo della spazzola e la cinghia sulla puleggia del motore scanalature della nuova cinghia siano allineate.
7. Notare che le estremità del rullo della spazzola hanno forma ottagonale. Tirare il rullo della spazzola in avanti per eliminare l'allentamento della cinghia e tenere la cinghia sulla puleggia del motore. Collocare il rullo della spazzola in modo tale che le estremità a forma ottagonale siano allineate con la puleggia del motore.
8. Usando i pollici, spingere le estremità a forma di "ottagono" in avanti fino a quando il rullo della spazzola non si va a inserire nella puleggia. Assicurarsi che le estremità si inseriscano correttamente. Ruotare il rullo della spazzola per assicurarsi che la cinghia sia montata correttamente sul rullo della spazzola e sulla puleggia del motore.
9. Chiudere il portellino della cinghia ruotandolo in avanti e facendolo scattare.
10. Reinstallare la piastra di base, assicurandosi che i segmenti anteriori e posteriori siano innestati completamente tra loro.
11. Adesso la sostituzione della cinghia è completa.

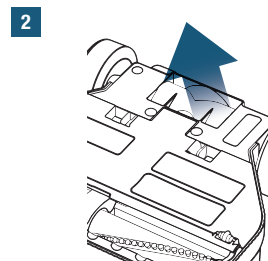
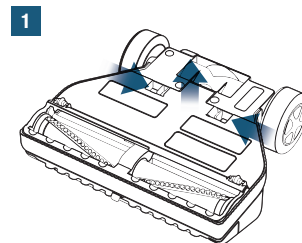

3

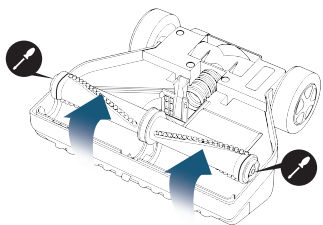

4

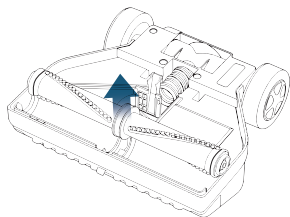

5A

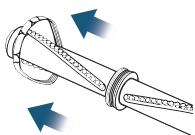

5B

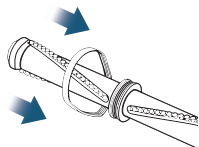

6

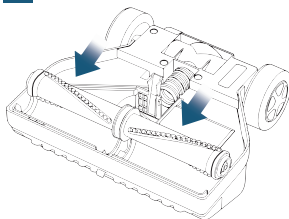

7A

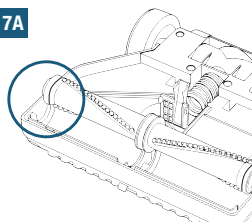

7B

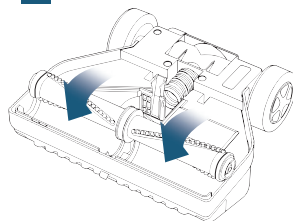

8

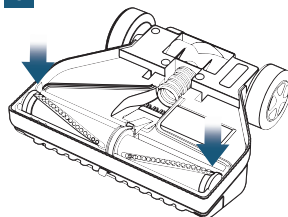

9

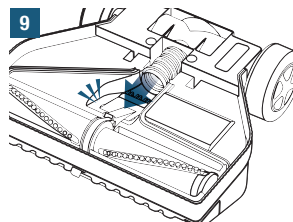

10

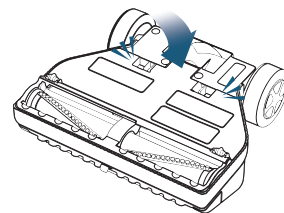

**Contattare un distributore
Rainbow autorizzato
per sostituire la cinghia
Power Nozzle e altre parti.**



rainbowsystem.com

Rexair LLC | Troy, Michigan

© 2019 Rexair LLC | R17480P-2